

# FUSION

## РУКОВОДСТВО ПОЛЬЗОВАТЕЛЯ

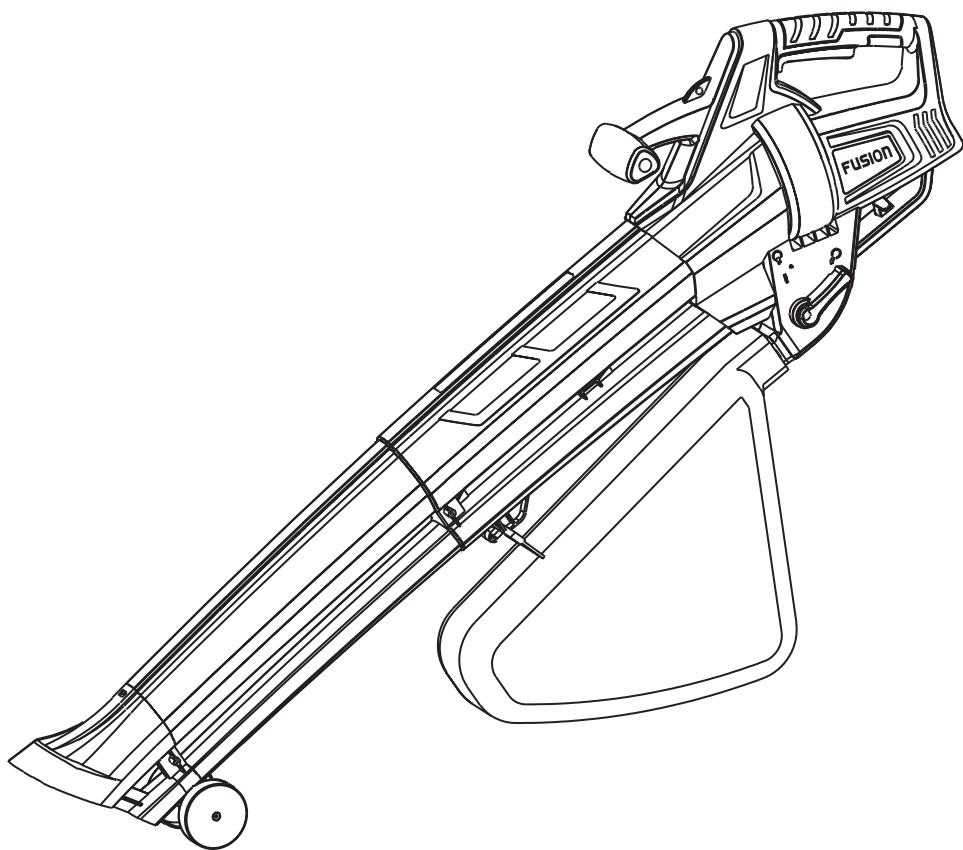

Воздуходувка-пылесос электрическая

### FEBVM-3000-01

***Уважаемый покупатель!***

Благодарим Вас за выбор продукции, выпускаемой под торговой маркой **Fusion**.

Мы рады предложить вам изделия, разработанные и изготовленные в соответствии с высокими требованиями к качеству, функциональности и дизайну. Мы уверены, что вы будете довольны приобретением изделия нашей фирмы.

Перед началом эксплуатации прибора внимательно прочитайте данное руководство, в котором содержится важная информация, касающаяся вашей безопасности, а также рекомендации по правильному использованию прибора и уходу за ним.

Позаботьтесь о сохранности настоящего Руководства, используйте его в качестве справочного материала при дальнейшем использовании прибора.

**СОДЕРЖАНИЕ**

НАЗНАЧЕНИЕ .....	4
МЕРЫ ПРЕДОСТОРОЖНОСТИ И БЕЗОПАСНОСТИ.....	4
КОМПЛЕКТАЦИЯ.....	6
УСТРОЙСТВО ИНСТРУМЕНТА .....	6
ЭКСПЛУАТАЦИЯ.....	7
ЧИСТКА И ТЕХНИЧЕСКОЕ ОБСЛУЖИВАНИЕ.....	8
ТРАНСПОРТИРОВАНИЕ И ХРАНЕНИЕ .....	8
БЕЗОПАСНАЯ УТИЛИЗАЦИЯ.....	9
ТЕХНИЧЕСКИЕ ХАРАКТЕРИСТИКИ.....	9
ИНФОРМАЦИЯ О СЕРТИФИКАТЕ СООТВЕТСТВИЯ.....	9
СЕРВИСНОЕ ОБСЛУЖИВАНИЕ.....	10
УСЛОВИЯ ГАРАНТИЙНЫХ ОБЯЗАТЕЛЬСТВ.....	10
ГАРАНТИЙНЫЙ ТАЛОН .....	13

**ПРИМЕЧАНИЕ:**

*Все изображения в данном руководстве приведены в качестве примеров, реальное изделие может отличаться от изображения.*

## НАЗНАЧЕНИЕ

Сетевой садовый воздуходув предназначен для сдувания, а также для сбора и измельчения листвы на частных садовых участках. Данная модель не предназначена для использования в общественных парках, спортивных комплексах, садоводческих и лесных хозяйствах.

## МЕРЫ ПРЕДОСТОРОЖНОСТИ И БЕЗОПАСНОСТИ



Перед началом использования воздуходува внимательно ознакомьтесь с изложенными здесь инструкциями по технике безопасности при использовании садового инструмента и строго выполняйте их в дальнейшем.



### **ВНИМАНИЕ:**

*Несоблюдение инструкций по технике безопасности может привести к серьезным или даже фатальным травмам и ущербу собственности.*



Во время работы следует носить защитные очки и наушники.



Во время работы следует носить защитные перчатки.



Следует принять необходимые меры предосторожности для защиты прохожих.



Во избежание травм запрещается приближать лицо, руки и другие части тела к отверстию трубки работающего воздуходува или режущим насадкам инструмента.



Запрещается подвергать инструмент воздействию дождя или влаги.



Запрещается подключить к сети инструмент, если поврежден шнур питания.

## Требования электробезопасности

Перед подключением инструмента к электросети убедитесь, что характеристики электросети соответствуют характеристикам инструмента, указанным на маркировке изделия и в разделе «Технические характеристики».

Во избежание поражения электрическим током перед подключением инструмента к электросети следует убедиться, что шнур и вилка питания инструмента, а также шнур и вилка удлинителя (при его использовании) не имеют повреждений, розетка исправна.

При подключении инструмента к электросети запрещается использовать переходники.

Во время использования воздуходува следует избегать контакта тела с заземленными предметами: трубами, батареями отопления, кухонными плитами и т.п., т.к. это увеличивает риск смертельного поражения электрическим током.



При наличии повреждений шнура или вилки питания, либо розетки, их использование категорически запрещается.

Допускается использование удлинителей, предназначенных только для работ на улице, при этом сечение удлинительного кабеля должно выдерживать максимальную мощность согласно техническим характеристикам изделия.

Запрещается прикасаться к шнуру или вилке питания инструмента или удлинителя (при его использовании) мокрыми руками.

Если использование изделия происходит в условиях повышенной влажности, то в сети питания должно быть установлено устройство защитного отключения (УЗО), рассчитанное на ток не более 30 мА.

Располагайте и обозначайте шнур питания так, чтобы он не представлял угрозы для других окружающих людей и не мог бы получить повреждения любого характера.

Берегите шнур питания от воздействия теплового нагрева, от воздействия химически активных веществ.

Следите за тем, чтобы во время работы шнур питания свободно мог двигаться в процессе эксплуатации без дополнительного напряжения и усилия.

Используйте изделие только в светлое время суток, во избежание получения травм во время эксплуатации.

Во время работы инструмента необходимо следить, чтобы дети и животные находились на безопасной дистанции от зоны проведения работ.

Запрещается оставлять воздухоувод без присмотра.



Запрещается эксплуатация изделия под дождем, в условиях повышенной влажности и во взрывоопасных зонах.

Запрещается эксплуатировать изделие лицам с ограниченными физическими, умственными или сенсорными возможностями.

Запрещается эксплуатировать изделие в состоянии алкогольного или наркотического опьянения либо под воздействием

медицинских препаратов, снижающих ясность восприятия или скорость реакции.

Подходите к использованию садового инструмента ответственно, во время работы будьте бдительны, руководствуйтесь здравым смыслом и всегда внимательно следите за тем, что вы делаете.

Во избежание получения травм во время проведения работ с инструментом следует использовать средства индивидуальной защиты: защитные очки, нескользящую защитную обувь, защитные наушники, защитные перчатки.

На время проведения работ следует одеваться подходящим образом: не следует носить свободную одежду, ювелирные украшения, волосы должны быть собраны, т.к. свободная одежда, украшения или волосы могут быть захвачены движущимися частями электроинструмента. Во время работы с инструментом следует носить закрытую одежду из плотного прочного материала с длинными рукавами, длинные брюки, в противном случае можно получить травмы.

Во избежание травм во время эксплуатации, сборки, разборки, чистки и технического обслуживания следует носить защитные рабочие перчатки.

Во время эксплуатации воздухоувода может подниматься пыль, которая может вызывать аллергические реакции, рекомендуется надевать маску-респиратор.

## Техника безопасности при эксплуатации

Во время работы инструмент производит сильный шум, во избежание повреждения органов слуха следует надевать защитные наушники. Кроме того, следует ограничивать время шумных работ в соответствии с местными нормативными актами.

Вибрация, возникающая во время работы, может превышать значения, указанные в технических характеристиках, в зависимости от характера работ, правильности эксплуатации инструмента и выбранного режима. Старайтесь минимизировать воздействие вибрации на себя.

При появлении неприятных ощущений, усталости немедленно прекратите использование воздуходува и сделайте существенный перерыв в работе.

Изделие допускается эксплуатировать только в полностью собранном виде. Перед каждым включением следует убедиться, что все крепежные элементы затянуты, мусоросборник пуст, трубки ничем не заблокированы.

Воздуходув предназначен для использования на ровной твердой поверхности. Запрещается использовать на мощеной поверхности, на гальке или другой поверхности, где могут отлетать камни и другие твердые предметы.

Перед началом работы осмотрите место уборки и уберите лишние предметы: бутылки, камни, консервные банки и прочие металлические предметы из зоны работ.

## КОМПЛЕКТАЦИЯ

Откройте коробку и убедитесь, что все комплектующие имеются в наличии в исправном состоянии:

- воздуходува (корпус);
- два патрубка;
- мусоросборник;
- ремень;
- два колеса;
- два винта;
- руководство по эксплуатации;
- гарантийный талон.

### **ВНИМАНИЕ:**

*Упаковочные материалы, особенно пакеты и пленки, следует убрать подальше от маленьких детей, т.к. они представляют для них угрозу.*

## УСТРОЙСТВО ИНСТРУМЕНТА

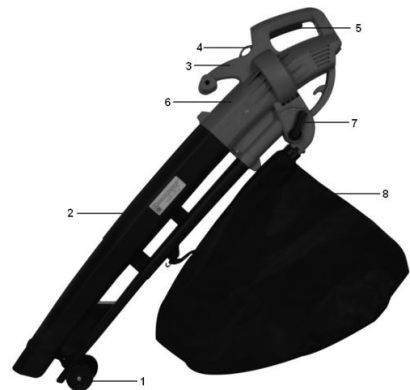

1. Опорные колеса
2. Труба воздуходува
3. Дополнительная рукоятка
4. Отверстие для крепления ремня
5. Переключатель питания
6. Корпус двигателя
7. Переключатель режимов
8. Мусоросборник

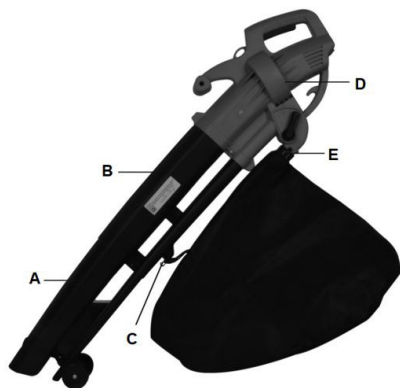

- A. Патрубок входной
- B. Патрубок двигателя
- C. Крючок для крепления мусоросборника
- D. Корпус
- E. Патрубок крепления мусоросборника

- Пройдите к месту работы и включите воздуходув переключателем питания.
- Благодаря колесикам вам будет удобно перемещать воздуходув вперед и назад.
- Правой рукой возьмите воздуходув за основную рукоятку, левой рукой – за переднюю рукоятку.
- Когда мусоросборник наполнится, выключите воздуходув, отпустив переключатель питания. Снимите мусоросборник и встряхните из него измельченную листву. Вы также можете опорожнить мусоросборник, не снимая его с корпуса, а открыв молнию.
- По окончании использования выключите инструмент и отсоедините его от электросети.

#### **ВНИМАНИЕ:**

## ЭКСПЛУАТАЦИЯ



- Не допускайте большое скопление мусора в мусоросборнике.
- Запрещается снимать мусоросборник во время работы воздуходува.
- Если во время эксплуатации воздуходува появились шумы неизвестного характера, усилилась вибрация, это может говорить о его неисправности. В этом случае следует прекратить использование воздуходува и обратиться в уполномоченный центр производителя для проверки исправности инструмента.

- Наденьте ремень на плечо.
- Переключателем режимов установите нужный режим: выдувание или всасывание.
- Подключите вилку питания к электрической розетке.

## **ЧИСТКА И ТЕХНИЧЕСКОЕ ОБСЛУЖИВАНИЕ**

### **Регулярная проверка**

- Чтобы инструмент служил долго и эффективно, необходимо регулярно проверять его состояние.
- Следить за исправностью насадок и других деталей воздуходува.
- Регулярно подтягивать разболтавшиеся винты и менять изношенные детали.
- Инструмент следует содержать в чистоте и не допускать загрязнения вентиляционных и прочих отверстий.

### **Чистка и уход**

#### **Перед эксплуатацией необходимо производить проверку:**

- Правильность сборки и крепление аксессуаров.
- Отсутствие механических и иных повреждений.
- Отсутствие влаги, мусора, грязи и т.п.
- Исправность элементов управления.

#### **Во время эксплуатации:**

Необходимо отключать прибор от электросети каждый раз, когда требуется:

- покинуть зону уборки, оставив воздуходув;
- устранить засор в патрубках;
- проверить детали инструмента;
- выполнить чистку и техническое обслуживание;
- опорожнить мусоросборник;

- устранить какой-либо предмет, заблокировавший работу воздуходува;
- дать отдых прибору от лишнего перегрева двигателя.

#### **После эксплуатации необходимо:**

- Выключить прибор и отключить его от электросети;
- Дать двигателю полностью остыть;
- Снять и опорожнить мусоросборник;
- Очистить трубки;
- Протереть корпус инструмента влажной тканью. Допустимо применение мягких моющих средств для удаления пятен с пластиковых и изолированных частей.
- Для чистки инструмента запрещается использовать растворители и другие агрессивные вещества.
- Категорически запрещается мыть воздуходув водой или погружать его в воду.

## **ТРАНСПОРТИРОВАНИЕ И ХРАНЕНИЕ**

Транспортировку приборов проводят всеми видами транспорта в соответствии с правилами перевозки грузов, действующими на транспорте конкретного вида. При перевозке прибора используйте оригинальную заводскую упаковку. Прибор должен быть надежно зафиксирован в упаковке. Оберегайте прибор от ударов и падения. Упаковка с прибором должна быть надежно зафиксирована стропами, ремнями или сеткой во избежание ее перемещений во время транспортировки.

Транспортировка приборов должна исключать возможность непосредственного воздействия на них атмосферных осадков и агрессивных сред.

Перед тем как убрать прибор на хранение проведите полную чистку и дайте высохнуть всем деталям.

Приборы необходимо хранить в закрытом сухом и чистом помещении при температуре окружающего воздуха не ниже  $-20^{\circ}\text{C}$  и не выше  $+50^{\circ}\text{C}$ , с относительной влажностью не выше 80% и отсутствии в окружающей среде кислотных и других паров, отрицательно влияющих на материалы приборов.

## БЕЗОПАСНАЯ УТИЛИЗАЦИЯ



Ваше устройство спроектировано и изготовлено из высококачественных материалов и компонентов, которые можно утилизировать и использовать повторно.

Если товар имеет символ с зачеркнутым мусорным ящиком на колесах, это означает, что товар соответствует Европейской директиве 2002/96/ЕС.

Ознакомьтесь с местной системой раздельного сбора электрических и электронных товаров. Соблюдайте местные правила.

Утилизируйте старые устройства отдельно от бытовых отходов. Правильная утилизация вашего товара позволит предотвратить возможные отрицательные последствия для окружающей среды и человеческого здоровья.

## ТЕХНИЧЕСКИЕ ХАРАКТЕРИСТИКИ

Напряжение питания:  $\sim 230\text{-}240\text{ В}$ , 50 Гц  
 Потребляемая мощность: 1000 Вт  
 Частота вращения на холостом ходу: 14000 мин-1  
 Максимальная скорость воздушного потока: 270 км/ч  
 Максимальный объем воздуха: 13,2 куб.м/мин  
 Коэффициент мульчирования: 10:1  
 Объем мусоросборника: 35 л  
 Взвешенный уровень звукового давления (LpA): 85,1 дБ (А) K = 3 дБ(А)  
 Взвешенный уровень мощности звука (LwA): 100,1 дБ(А) K = 2,03 дБ(А)  
 Гарантированный взвешенный уровень мощности звука (LwA): 1002 дБ(А)  
 Вибрация: 4,813 м/с<sup>2</sup> K = 1,5 м/с<sup>2</sup>  
 Вес: 3 кг  
 Класс электробезопасности: II



### ПРИМЕЧАНИЕ:

*Производитель оставляет за собой право на внесение изменений в конструкцию, дизайн и комплектацию изделия без дополнительного уведомления об этих изменениях.*

## ИНФОРМАЦИЯ О СЕРТИФИКАТЕ СООТВЕТСТВИЯ

Товар сертифицирован.

Товар соответствует требованиям нормативных документов:

ТР ТС 004/2011 «О безопасности низко-вольтового оборудования»

ТР ТС 010/2011 «О безопасности машин и оборудования»

ТР ТС 020/2011 «Электромагнитная совместимость технических средств»

ТР ТС 037/2016 «Об ограничении применения опасных веществ в изделиях электротехники и радиоэлектроники» При отсутствии копии нового сертификата в коробке спрашивайте копию у продавца.

Полную информацию о сертификате соответствия вы можете получить у продавца или на сайте [fusion.ru](http://fusion.ru).



Изготовитель:

ПИОНИР ХАЙ ТЕХНОЛОДЖИ ЛИМИТЕД.

Адрес: Офис Б 21/Ф Квонг Фат Хонг здание 1, Рамсей ст, Шеунг Ван, Гонконг.

PIONEER HIGH TECHNOLOGY LIMITED.

Add: Flat B 21/F Kwong Fat Hong BLDG 1 Rumsey St, Sheung Wan, Hong Kong.

Сделано в Китае.

Импортер/организация, уполномоченная на принятие претензий на территории России:

ООО «СЕРВИС-ВИП». 144009,

Московская область, г. Электросталь,

ул. Корнеева, д. 66, оф. 203.

*\* Данные могут быть изменены в связи со сменой изготовителя, продавца, производственного филиала, импортера в РФ. В случае изменения данных актуальная информация указывается на дополнительной наклейке, размещенной на упаковке изделия.*

Дата производства указана на упаковке или изделии.

Срок службы изделия – 3 года.

Гарантийный срок – 1 год.

Гарантийное обслуживание осуществляется согласно прилагаемому гарантийному талону. Гарантийный талон и инструкция по эксплуатации являются неотъемлемыми частями данного изделия.

## СЕРВИСНОЕ ОБСЛУЖИВАНИЕ

Благодарим Вас за приобретение продукции **Fusion**. Мы рады предложить Вам изделия, разработанные и изготовленные в соответствии с высокими требованиями к качеству, функциональности и дизайну. Мы уверены, что Вы будете довольны приобретением изделия от нашей фирмы. В случае если ваше изделие марки **Fusion** будет нуждаться в техническом обслуживании, просим вас обращаться в один из авторизованных сервисных центров (далее – АСЦ). С полным списком АСЦ и их точными адресами вы можете ознакомиться на сайте [fusion.ru](http://fusion.ru).

## УСЛОВИЯ ГАРАНТИЙНЫХ ОБЯЗАТЕЛЬСТВ

Срок гарантии составляет 12 месяцев.

1. Гарантийные обязательства действуют в рамках законодательства о защите прав потребителей и регулируются законодательством страны, на территории которой они предоставлены, и только при условии использования изделия исключительно для личных, семейных или домашних нужд.
2. Недостатки товара, обнаруженные в период срока службы, устраняются уполномоченными на это авторизованными сервисными центрами (АСЦ).

- В течение гарантийного срока устранение недостатков производится бесплатно при предъявлении оригинала заполненного гарантийного талона и документов, подтверждающих факт и дату заключения договора розничной купли-продажи (кассовый чек и т. п.). В случае отсутствия указанных документов гарантийный срок исчисляется со дня изготовления товара.
3. В документе о продаже должна быть указана информация: полное название модели техники, дата продажи и название торговой организации.
  4. Обслуживание техники производится только в чистом виде, без следов самостоятельного вскрытия.
  5. Гарантия не включает в себя подключение, техническое и иное профилактическое обслуживание.
  6. Изготовитель не несет ответственности за возможный вред, прямо или косвенно нанесенный своей продукцией людям, домашним животным, имуществу в случае, если это произошло в результате несоблюдения правил и условий эксплуатации, хранения, транспортировки или установки изделия; умышленных или неосторожных действий потребителя или третьих лиц.
  7. Гарантийные обязательства не распространяются на принадлежности изделий, если их замена предусмотрена конструкцией, либо не связана с разборкой изделия.
    - На сменную оснастку и элементы её крепления к инструменту (ножи, головки, шурупы, леску, диски, фрезы, защитные кожухи, направляющие шины, пыльные цепи, цанги, ведущие звездочки, детали держателей сменной оснастки и т.п.).
    - На естественный износ быстроизнашивающихся узлов и деталей в ходе правильной эксплуатации (графитовые щетки, приводные ремни и колеса, механизмы сцепления, уплотнителей, прокладок, сальников, амортизаторов, дополнительных рукояток, направляющих и опорных роликов, храповых колес, гибкие валы, крыльчатки, фланцы крепления) кроме случаев, когда повреждение быстроизнашивающейся детали является следствием дефекта деталей или качества сборки инструмента;
    - На технику, у которой одновременно вышли из строя обмотки ротора и статора.
  8. Не подлежат гарантийному обслуживанию изделия с дефектами, возникшими вследствие:
    - Механических повреждений корпуса, удлинительных штанг (трещин, сколов, вмятин и т. п.);
    - Механических и иных повреждений электрического кабеля;
    - Тепловых и иных повреждений, вызванных воздействием агрессивной среды и высокой температуры, возникших по причине неправильной эксплуатации с нарушением правил, изложенных в руководстве по эксплуатации, небрежного обращения или несчастного случая;
    - Попаданием инородных тел внутрь техники через вентиляционные отверстия, блокировкой полости воздушных отверстий, полости ребер охлаждения двигателя отходами обрабатываемого материала или насекомыми;
    - Действия третьих лиц или непреодолимой силы (стихия, пожар, молния и т. д.);

- Внесения не санкционированных изготовителем конструктивных или схемотехнических изменений, как самостоятельно, так и неуполномоченными лицами, о чем свидетельствуют, неправильная сборка корпусных деталей, отсутствие комплектующих внутри корпуса инструмента; наличие характерных следов на крепежных винтах в виде заломов на шлицах (в случае, когда обращение в сервисный центр производится впервые); самостоятельная смазка деталей инструмента, кроме случаев, указанных в инструкции по эксплуатации.
  - При наличии следов ржавчины на поверхности металлических деталей внутри корпуса инструмента вследствие небрежного хранения и эксплуатации.
  - При отклонения параметров электрических сетей от Государственных Технических Стандартов (ГОСТов);
  - При неисправностях, возникших вследствие перегрузки инструмента, повлекшей выход из строя деталей электродвигателя, или других узлов и деталей. К безусловным признакам перегрузки относятся: появление цветов побежалости на поверхности металлических деталей; деформация или оплавление пластмассовых деталей и узлов инструмента; повреждение (потемнение или обугливание) изоляции проволоки в обмотках катушек статора и ротора; обугливание изоляции обеих катушек статора из-за перегрева электрического двигателя;
  - При эксплуатации инструмента с явными признаками неисправности (падение мощности, посторонний шум и повышенные вибрации, появление характерного запаха гари); эксплуатация инструмента с режущей оснасткой, имеющей явные повреждения или не соответствующая типу или мощности инструмента.
  - Использования изделия не по назначению, в промышленных или коммерческих целях, в связи с приобретением товаров в целях удовлетворения потребностей предприятий, учреждений, организаций.
  - При отсутствии, повреждении или изменении серийного номера, года выпуска, на инструменте, в гарантийном талоне, или при их несоответствии.
9. Срок гарантийного обслуживания продлевается на время нахождения инструмента в гарантийном ремонте.
- Все поля в гарантийном талоне (информация о продавце, подпись покупателя) должны быть заполнены!

## ГАРАНТИЙНЫЙ ТАЛОН

Изделие	Воздуходувка-пылесос электрическая Fusion		
Модель	FEBVM-3000-01		
Серийный номер Serial Number			
Версия Version	V1D12	Дата производства Production Date	12.2025
Срок гарантии	12 месяцев	Дата продажи	
Фирма продавец			
Адрес фирмы продавца			
Телефон фирмы продавца			
Печать фирмы продавца	Подпись продавца		

Изделие проверено, укомплектовано согласно инструкции, механических повреждений не имеет. Претензий нет. С условиями гарантийного обслуживания согласен.

